



# A 60 / B 60

Instructions de mise en service  
et livret des schémas de connexion



# Illustrations pour commande A 60 / B 60

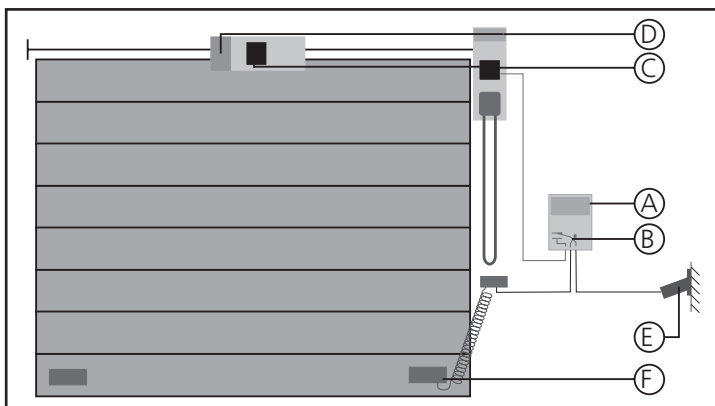

- A** Tableau de contrôle dans la commande
- B** Raccordement de la commande
- C** Raccordement de la manoeuvre
- D** Réglage du point de référence
- E** Prise de courant CEE norme 16 A sur place
- F** Raccordement à l'élément de porte

Croquis du schéma de l'environnement de porte

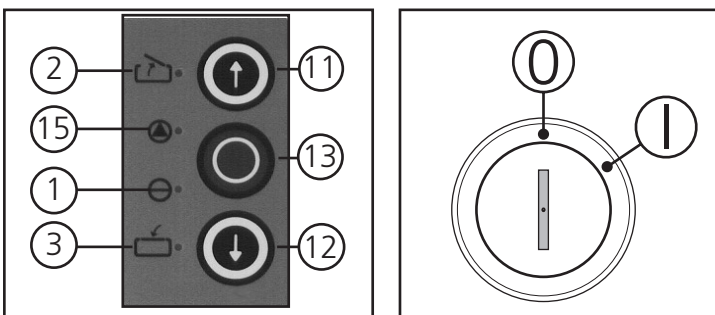

### Interrupteur à clé :

- 0 rouge hors fonction
- I bleu en fonction

### Voyants de contrôle :

- 1. Tension de service
- 2. Position finale PORTE OUVERTE
- 3. Position finale PORTE FERMEE
- 4. Témoin d'impulsion
- 5. Dérangement !
- 15. Test sécurité de contact

### Eléments de réglage :

- 6. Bouton de réglage LIMITATION D'EFFORT OUVERT
- 7. Bouton de réglage LIMITATION D'EFFORT FERME
- 8. Bouton de réglage position finale PORTE OUVERTE
- 9. Bouton de réglage position finale PORTE FERMEE
- 10. Touche PROGRAMMATION
- 11. Touche PORTE OUVERTE
- 12. Touche PORTE FERMEE
- 13. Touche ARRÊT

III. A/1 : Clavier à effleurement et interrupteur à clé

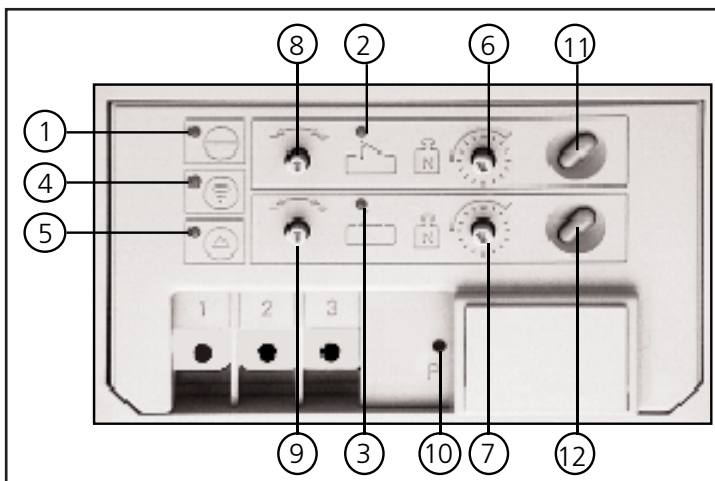

III. A/2 Tableau de contrôle

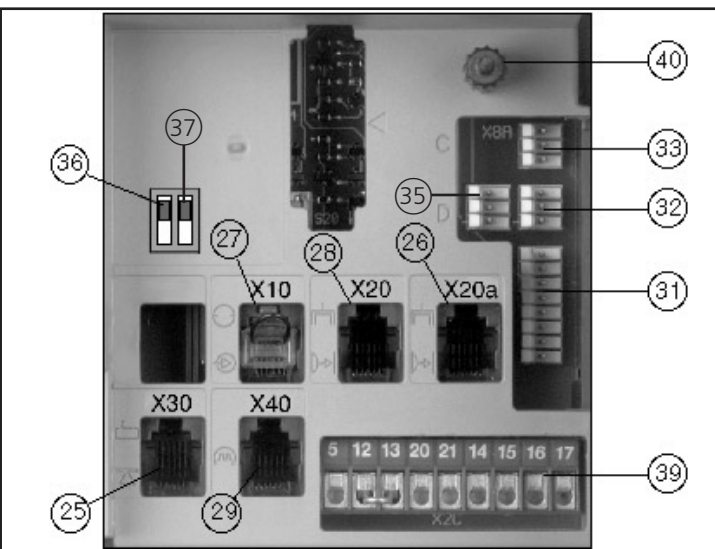

### Prises embrochables :

- 25. X30 Sécurité de contact
- 26. X20a Antenne électronique
- 27. X10 Eléments de commande externes
- 28. X20 Cellule photo-électrique externe
- 29. X40 Palpeur compte-tours
- 31. X5 Clavier à effleurement
- 32. X8b Relais de voyants de signalisation
- 33. X8a Relais de position finale
- 35. X8d Relais de fonction spéciale

### Bornes de raccordement :

- 39. X2c Eléments de commande externes

### Interrupteur de programmation :

- 36. S20 Fonction cellule photo-électrique
- 37. S20a Fonction du barrage photoélectrique
- 40. Outil de réglage

III. B/1 : Raccordement de la commande (coupe)

# 1. Table des matières

---

<b>Chapitre</b>	<b>Page</b>
<b>Illustrations</b>	2
<b>Explication des symboles utilisés</b>	dernière page recto
<b>1. Table des matières</b>	3
<b>2. Important ! Lire absolument avant de commencer le travail</b>	4
<b>3. Mise en service de la commande A 60/ B 60</b>	
3.1 Raccordement commande - manoeuvre	5
3.2 Raccordement commande - élément de porte	6
3.3 Réglage point de référence	8
3.3 Réglage des positions finales et de la limitation d'effort	9
<b>4. Raccordement des sécurités de contact</b>	11
<b>5. Raccordement et mise en service des extensions</b>	
5.1 Radiotélécommande	13
5.2 Eléments de commande externes (description de la fonction)	14
5.2.1 avec prise type téléphone	14
5.2.2 sans prise type téléphone	16
5.3 Cellule photo-électrique externe	17
5.4 Signalisations positions finales (relais)	19
5.5 Voyants de signalisation pour fonction fermeture	20
5.6 Eclairage (relais de fonction spéciale)	21
<b>6. Appendice</b>	
6.1 Plans de connexion	22
6.1.1 Plan de connexion A 60	22
6.1.2 Plan de connexion B 60	24
6.2 Instructions de contrôle	26

## 2. Important ! Lire absolument avant de commencer le travail !

---

Cette commande ne peut être raccordée et mise en service que par un personnel spécialisé et qualifié ! Un personnel spécialisé et qualifié dans le sens de cette description est un personnel suffisamment instruit et contrôlé par des spécialistes en électricité, en état de reconnaître les dangers qui peuvent être provoqués par l'électricité. Ces personnes doivent de plus disposer de qualifications correspondant à leur activité, en particulier

- Connaissance des instructions techniques électroniques applicables,
- Formation sur l'usage et l'entretien d'un équipement de sécurité approprié,
- Formation de secourisme.

Avant de poser les câbles, la commande doit absolument être hors-tension.



Respecter les normes en vigueur !

Séparer absolument les fils de commande des fils d'alimentation dans des gaines différentes !

Tension de commande 24 V CC.

Avant de mettre la commande en service, s'assurer qu'aucune personne ou qu'aucun objet ne se trouve dans la zone de danger de la porte, car certains réglages exigent que la porte soit mise en mouvement !



Tous les systèmes de commande et de secours montés doivent être contrôlés avant la mise en service.

Ne monter la manoeuvre que lorsque la porte est fermée !

Après mise en service de l'installation, les opérateurs du système de porte ou leur représentant doivent être instruits sur le fonctionnement !

Aucun câble ne peut être introduit par la face supérieure de la commande.

Pour des raisons techniques, lors de la première utilisation de la commande la porte s'ouvre toute grande.

**Attention lors de l'installation suivant type de protection IP 65 :**

Au plus tard après la mise en service, le branchement par prise CEE doit être remplacé par un câble fixe ! Il faut prévoir dans ce but un dispositif de coupure sur tous les pôles !



**La non-observation des plaques d'avertissement peut provoquer des blessures corporelles et des dégâts matériels.**

# 3. Mise en service de la commande A 60 / B 60

## 3.1 Raccordement commande - manoeuvre de porte



Effectuer les raccordements de la commande et de la manoeuvre de porte suivant ill. **B** et **C**.

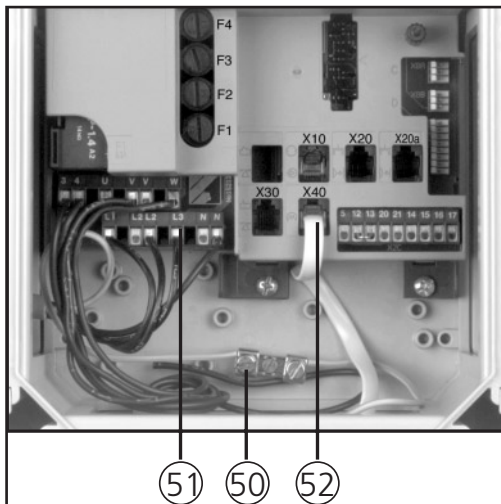

Ill. B/1 : Raccordements de la commande A60

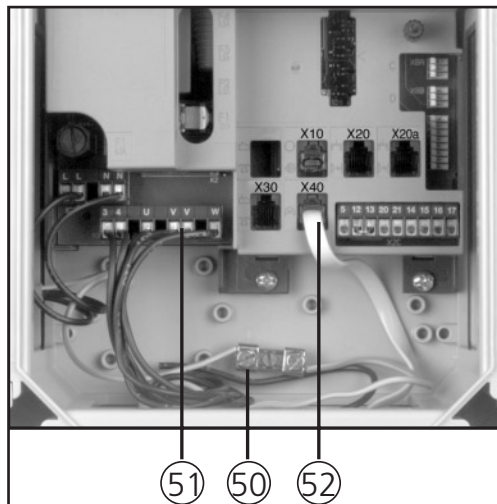

Ill. B/2 : Raccordements de la commande B60

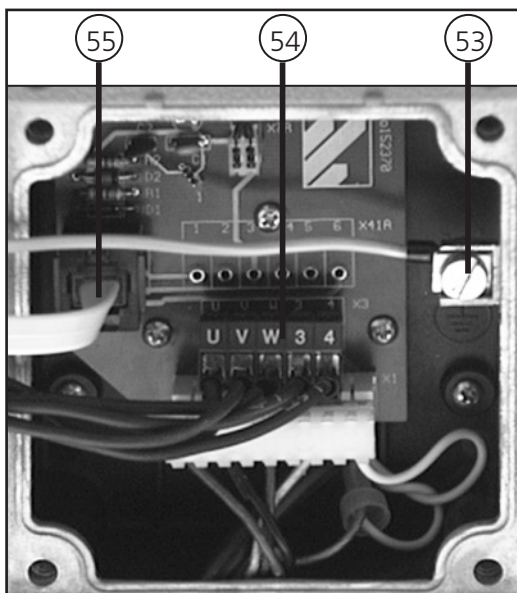

Ill. C : Raccordements de la manoeuvre

### Raccordements dans la commande :

- 50. Borne de connexion du fil de protection de terre
- 51. Alimentation réseau pour la manoeuvre
- 52. Prise de palpeur de compte-tours

### Raccordements de la manoeuvre de porte :

- 53. Borne de connexion du fil de protection de terre
- 54. Alimentation réseau
- 55. Prise de palpeur compte- tours

### Légende plans de connexion:

#### Bornes de raccordement:

- X3 Manoeuvre
- X3a Moteur

#### Prises de courant embrochables :

- X40 Palpeur coupe- tours
- X41 Palpeur compte- tours pour moteur

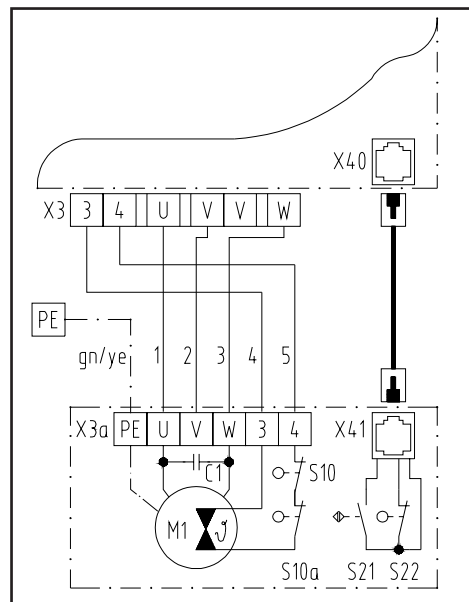
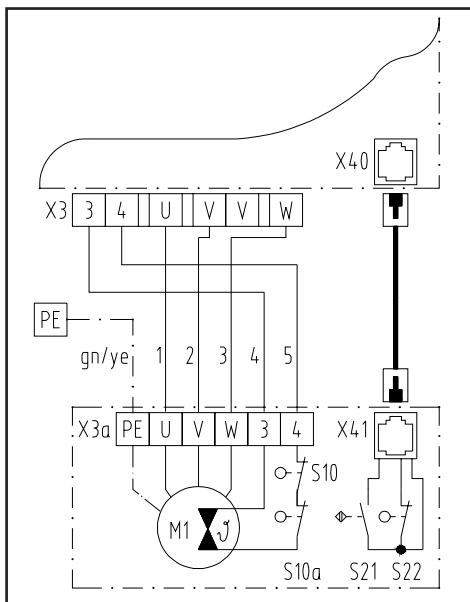
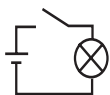

### 3. Mise en service de la commande A 60 / B 60



La commande est équipée d'un circuit de veille.

Si un dérangement se produit dans une partie technique de sécurité de l'installation, la porte ne peut plus être manoeuvrée par commande électrique.

Les éléments dans ce circuit de veille sont les contacts de sécurité mou de câble, sécurité postillon, sécurité anti-selevage, sécurité verrou coulissant.

#### 3.2 Raccordement commande - élément de porte

Mention : si vous mettez en marche une installation de porte avec sécurité de contact, le plan de connexion page 11 est valable et non le plan de connexion illustré cidessous. Pour le contrôle de la fonction suivante, l'optopalpeur (émetteur et récepteur) ne peut être raccordé !



#### Raccordement de la sécurité mou de câble (seulement WA 100)

Raccorder le câble de système à la douille X30 (25) dans la commande.

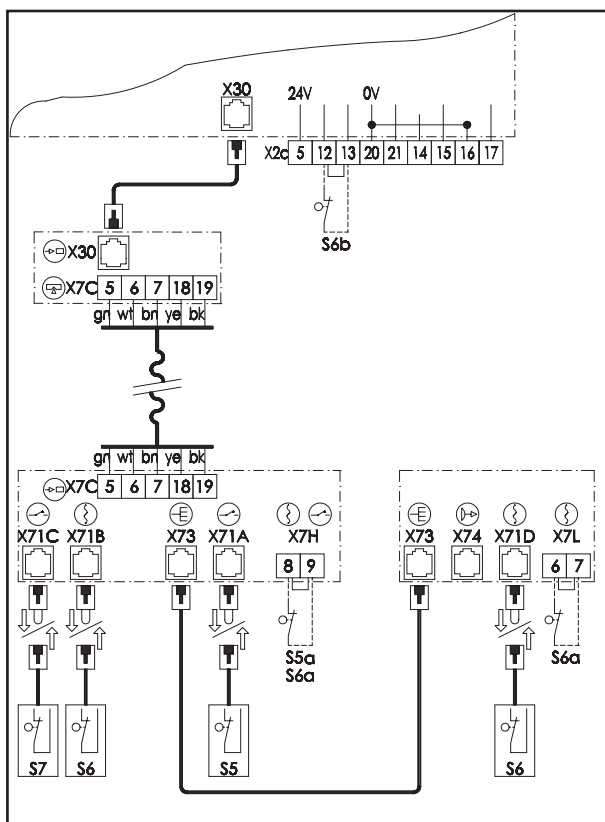
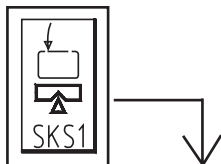
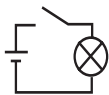

#### Légende:

##### Commutateur (prise de service) :

- S5 commutateur pour l'ouvrant
- S6 guichet câble lâche
- S7 serrure pour la nuit

##### Commutateur (bornes à vis) :

- S5a \* commutateur pour l'ouvrant
- S6a \* guichet câble lâche
- S6b \* sécurité des positions de câble

##### Prises embrochables :

- X30 sécurité de contact (dans la commande)
- X71A contact pour la porte de passage
- X71B guichet câble lâche
- X71C serrure pour la nuit
- X71D guichet câble lâche
- X73 fil de raccordement
- X74 ♦ optosensor émetteur

##### Bornes de raccordement:

- X2c circuit de repos (dans la commande)
- X7C câble torsadé
- X7H circuit de repos
- X7L guichet câble lâche

\* Lors du raccordement débrancher, le pont de court-circuitage  
 ♦ Si prévu

### 3. Mise en service de la commande A 60 / B 60

---

Brancher la prise d'alimentation de la commande à une prise de courant sur place suivant la norme CEE 16 A.

S'assurer que la tension indiquée sur la plaque signalétique de la commande corresponde à la tension de la prise de courant, et que votre type de protection soit conforme aux données locales.



Lors du raccordement fixe de la commande vous avez besoin d'un interrupteur principal sur tous les pôles.

Pour commande A 60 : Veiller à l'ordre des phases d'alimentation



Contrôle de la fonction raccordement au réseau et câblage de la manoeuvre.

Pour les réglages suivants veiller absolument à ce que la porte ne s'ouvre ou ne se ferme JAMAIS tout à fait. Arrêter la porte au moins 50 cm avant les positions finales mécaniques en actionnant la touche ARRET (13).



- Ouvrir la porte à moitié à la main.
- Brancher le courant.
  - ⇒ **Le voyant de contrôle TENSION DE SERVICE (1) doit s'allumer.**
    - Si ce n'est pas le cas, voir instructions de contrôle point "pas de tension"
- Actionner la touche PORTE OUVERTE (11).
  - ⇒ **La porte doit s'ouvrir.**
    - La porte se ferme : actionner la touche ARRET, commuter les phases.
    - La porte ne fonctionne pas : voir instructions de point "pas de réaction après commande d'impulsion"



Contrôle de fonction du circuit de sécurité

- Faites fonctionner chaque élément de sécurité séparément
  - ⇒ **La porte manoeuvrée électriquement doit suivre correctement les instructions.**
    - Si ce n'est pas le cas, vérifier le raccordement électrique de l'élément de sécurité.
- Débrancher le courant.

## 3. Mise en service de la commande A 60 / B 60

### 3.3 Réglage du point de référence



**WA 100:** Actionner la porte manuellement en position FERMÉE

**ITO 100:** Monter le rail de guidage en position FERMÉE.

Ouvrir le couvercle transparent de la manoeuvre électrique.

Déverrouiller la vis sans fin de contact en déplaçant le levier de marche à vide rouge (19) vers l'avant et en pressant le disque entraîneur intérieur (20) de la roue en direction de la vis (voir ill, **D/1**).

Tourner aussi longtemps la roue à molette (21) dans le sens horaire jusqu'à ce que le chariot de contact (22) se trouve environ 5 mm devant l'attache gauche biseautée de la vis sans fin de contact (voir ill. **D/1**).

Verrouiller à nouveau le disque entraîneur et le bloquer par encliquetage audible du levier de marche à vide (comme représenté à l'ill. **D/2**).

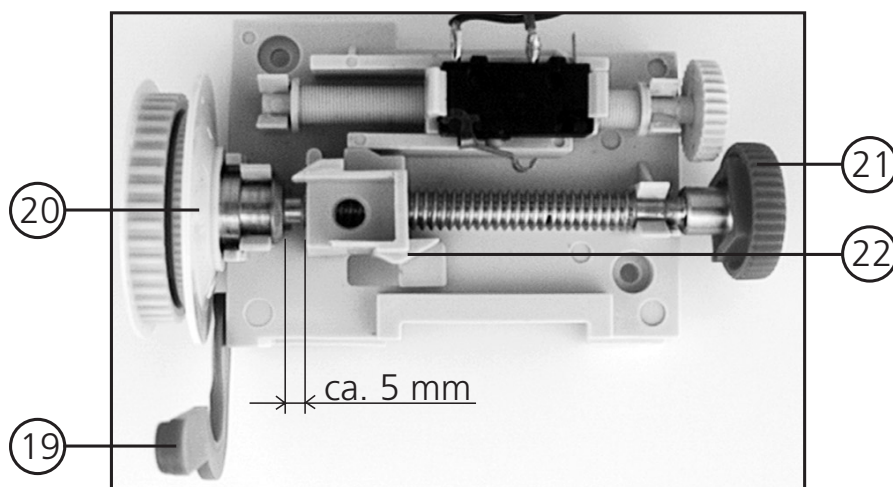

Ill. **D/1** : Réglage du point de référence (la porte est fermée)

Ouvrir à présent la porte toute grande à la main.

Tourner maintenant la tige de réglage avec la plus petite roue à molette (23) jusqu'à ce que l'interrupteur du point de référence (24) soit actionné par le chariot de contact (22) (voir ill, **D/2**).

Tourner ensuite 1-2 fois la plus petite roue à molette dans le sens inversehoraire.

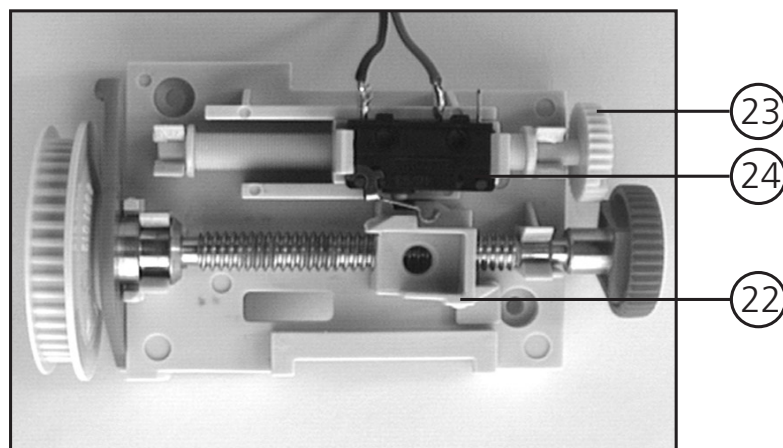

Ill. **D/2** : Réglage du point de référence (la porte est ouverte)

Replacer ensuite le couvercle transparent.

## 3. Mise en service de la commande A 60 / B 60

### 3.4 Réglage de la limitation d'effort et des positions finales

Les réglages suivants sont effectués à l'aide de l'outil (40), qui fait partie de la livraison.

Brancher le courant.

#### Réglage de la limitation d'effort



#### Veiller à régler la limitation d'effort la plus sensible possible !

Les deux possibilités suivantes de réglage ont 16 graduations ; après une rotation complète, le préréglage est à nouveau atteint. Le réglage le plus sensible est atteint à la position "12 heures".

**ITO 100:** Réglage le plus sensible en position "6 heures"

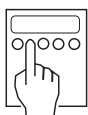

#### Limitation d'effort PORTE OUVERTE :

- Tourner le bouton de réglage LIMITATION D'EFFORT OUVERT (6) ⇒ L'effort de traction réglé diminue vers la gauche
- Tourner le bouton de réglage LIMITATION D'EFFORT OUVERT ⇒ L'effort de traction réglé augmente vers la droite

#### Limitation d'effort PORTE FERMEE :

- Tourner le bouton de réglage LIMITATION D'EFFORT FERME (7) ⇒ L'effort de pression réglé diminue vers la gauche
- Tourner le bouton de réglage LIMITATION D'EFFORT FERME ⇒ L'effort de pression réglé augmente vers la droite

L'efficacité de la limitation d'effort doit être contrôlée régulièrement suivant ZH1/494.

#### Réglage des positions finales

Réglage de la position finale PORTE OUVERTE / PORTE FERMEE:

#### Réglage approximatif :

- Appuyer sur touche **P** (10) . ⇒ Le voyant de contrôle env. 2 sec commande D'IMPULSION clignote.

*Mention: le point de référence est situé entre les positions finales PORTE OUVERTE et PORTE FERMEE. Comme le réglage des positions finales dépend du point de référence, le voyant de contrôle de la position finale réglable clignote à présent après actionnement de la touche PORTE OUVERTE ou PORTE FERMEE.*

*Le réglage est interrompu si aucune touche n'est actionnée pendant env. 30 sec.*

### 3. Mise en service de la commande A 60 / B 60

---

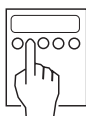

- Déplacer la porte en fonction homme- mort dans la position finale désirée
- Actionner touche **P** ⇒ Le voyant de contrôle POSITION FINALE OUVERT ou POSITION FINALE FERME s'allume sans interruption. La position finale est mémorisée.
- Régler à présent l'autre position finale aussi d'après ce schéma.

#### Réglage précis:

*Mention: chaque enclenchement des boutons de réglage des positions finales provoque un changement du déplacement d'environ 3 mm à chaque fois.*

#### Position finale PORTE OUVERTE :

- Tourner le bouton de réglage ⇒ Le déplacement de la porte est raccourci PORTE OUVERTE (8) vers la gauche (-)
- Tourner le bouton de réglage ⇒ Le déplacement de la porte est prolongé PORTE OUVERTE vers la droite (+)

#### Position finale PORTE FERMEE :

- Tourner le bouton de réglage ⇒ Le déplacement de la porte est raccourci PORTE FERMEE (9) vers la gauche (-)
- Tourner le bouton de réglage ⇒ Le déplacement de la porte est prolongé PORTE FERMEE vers la droite (+)

#### Contrôle de fonction :



- Déplacer la porte dans les positions finales. Si les positions finales réglées sont atteintes, les voyants de contrôle correspondants s'allument à la commande. Optimiser le réglage de précision le cas échéant.
- L'interrupteur du point de référence doit être actionné au-dessus de la hauteur de passage. Au passage du point de référence, le voyant de contrôle DONNEE D'IMPULSION clignote brièvement.

\* *Fonition homme-mort:* la porte est mise en mouvement par pression et maintien des touches PORTE OUVERTE ou PORTE FERMEE.

## 4. Raccordement de la sécurité de contact

**Fonction:** la sécurité de contact surveille le profil terminal inférieur de porte. Si la porte touche un obstacle lors de la fermeture, elle est aussitôt arrêtée par la sécurité de contact et la porte se réouvre pour dégager l'obstacle.

### Raccordement de la sécurité de contact

Enfoncer les bouchons optopalpeur dans le profil terminal de porte et les brancher

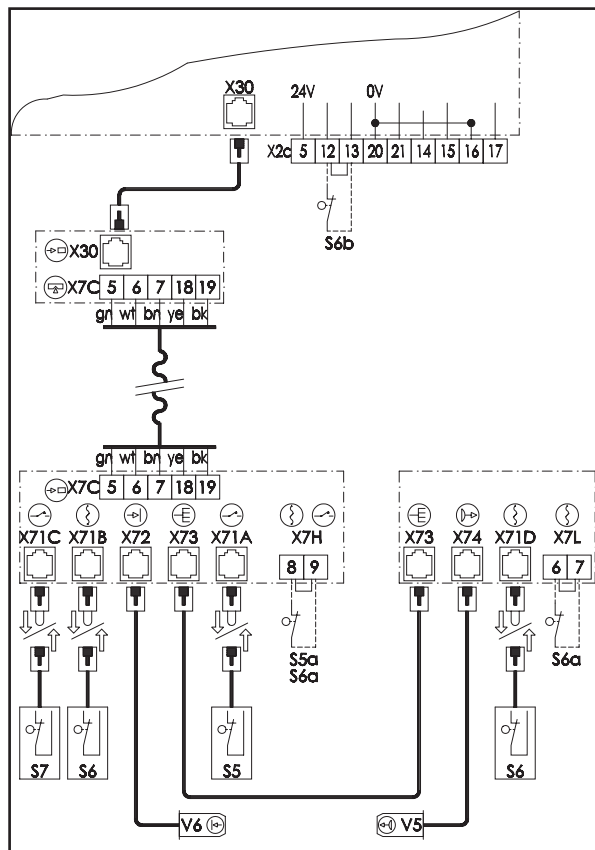
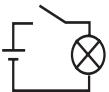
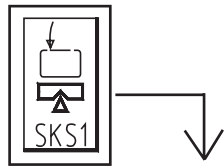

#### Légende:

##### Commutateur (prise de service) :

- S5 commutateur pour l'ouvrant
- S6 + guichet câble lâche
- S7 serrure pour la nuit

##### Commutateur (bornes à vis) :

- S5a \* commutateur pour l'ouvrant
- S6a \*+ guichet câble lâche
- S6b \* sécurité des positions de câble

##### Prises embrochables :

- X30 sécurité de contact (dans la commande)
- X71A contact pour la porte de passage
- X71B + guichet câble lâche
- X71C serrure pour la nuit
- X71D guichet câble lâche
- X72 optosenseur receptr
- X73 fil de raccordement
- X74 optosenseur émetteur

##### Bornes de raccordement :

- X2c circuit de repos (dans la commande)
- X7C câble torsadé
- X7H circuit de repos
- X7h guichet câble lâche

##### Capteurs optiques :

- V5 émetteur
- V6 Récepteur

\* Lors du raccordement, débrancher le pont de court-circuitage.  
+ seulement WA 100

## 4. Raccordement de la sécurité de contact

---

### Affichages sur la platine de l'optopalpeur :

Diode lumineuse VERTE : Tension de service

Diode lumineuse JAUNE : Circuit de veille

(doit s'éteindre lors de la réaction de la sécurité mou de câble ou sécurité portillon)

Diode lumineuse

Affichage de fonction optopalpeur

ROUGE :

(doit s'éteindre lors de l'interruption du rayon lumineux)



### Contrôle de fonction sécurité de contact :

- Brancher le courant
- Déplacer la porte dans la position finale PORTE OUVERTE.
- Actionner la touche PORTE FERMEE (12).
  - ⇒ **La porte doit fermer en auto-maintien**
    - *Si ce n'est pas le cas, contrôler l'optopalpeur (voir instructions de contrôle)*
- Pendant la procédure de fermeture, presser complètement le profil de porte.
  - ⇒ **La porte doit s'arrêter et s'ouvrir à nouveau sur une courte durée.**
    - *Si ce n'est pas le cas, contrôler l'optopalpeur (voir instructions de contrôle)*
- Débrancher le courant.

### Instructions de contrôle optopalpeurs :

Le fonctionnement des optopalpeurs devrait être vérifié au moins une fois par an, pour garantir la sécurité de fonctionnement de l'installation. Pour ce contrôle, il faut interrompre le trajet optique dans le profil terminal de porte ; soit en déformant le profil ou en démontant le bouchon de l'émetteur ou du récepteur.

Une fermeture suivante de la porte ne peut pas s'effectuer en auto-maintien. Dégager à nouveau le trajet optique dans le profil terminal de porte ; les fermetures de porte suivantes doivent à présent s'effectuer à nouveau en auto-maintien.

## 5. Raccordement et mise en service des extensions

---

### 5.1 Radiotélécommande



Avec les commutateurs de codage, programmer votre code personnel dans l'émetteur manuel.

#### Raccordement de l'antenne



Raccorder l'antenne électronique à la prise **X20a** (26) dans la commande. Lors du montage, veiller à une orientation appropriée, afin de garantir une réception optimale. (Attention ! les pièces métalliques font action d'écran !).

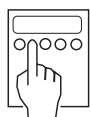

#### Adaptation de la commande à un émetteur manuel

- Presser la touche P env. 2 sec.- avec l'outil de réglage ⇒ Le voyant de contrôle COMMANDE D'IMPULSION clignote
- Actionner l'émetteur manuel ⇒ Le codage est mémorisé jusqu'à ce que le voyant de contrôle COMMANDE D'IMPULSION clignote rapidement.

*Mention : La mémorisation est interrompue, si un signal valable n'est pas encore réceptionné après 30 sec. env.*

En cas de panne de courant le codage reste mémorisé.



#### Contrôle de fonction :

- Actionner l'émetteur manuel à une distance d'environ 15 m.  
⇒ **La porte doit maintenant se mettre en mouvement.**  
  
— *Si ce n'est pas le cas, voir instructions de contrôle "Radiotélécommande".*

#### Contrôle de fonction :

- Actionner l'élément de commande externe  
⇒ **La fonction désirée doit être obtenue.**

## 5. Raccordement et mise en service des extensions

---

### 5.2 Eléments de commande externes

Des éléments de commande externes peuvent déclencher des fonctions différentes :

<b>ARRET :</b>	La manoeuvre ne peut plus être mise en marche, une porte en mouvement est arrêtée.
<b>IMPULSION :</b>	La porte s'ouvre (exception : si la porte se trouve dans la position finale PORTE OUVERTE, elle se ferme). Une porte en mouvement ne peut pas être arrêtée.
<b>OUVERTURE :</b>	La porte s'ouvre. Une porte en mouvement est arrêtée. Si la fermeture automatique est enclenchée, le temps de la PORTE OUVERTE est prolongé.
<b>FERMETURE :</b>	La porte se ferme. Une porte en mouvement est arrêtée. Si la course de fermeture automatique est enclenchée, le temps de la PORTE OUVERTE est raccourci.

#### 5.3.1 Raccordement des éléments de commande externes avec prise

**Exemples pour éléments de commande externes avec prise :**

- Bouton-poussoir EFA 03 art. nr. 153 690
- Contacteur à clé ESA 21 art. nr. 152 198
- Contacteur à clé ESU 21 art. nr. 152 200

#### Raccordement des éléments de commande

*Mention lors du raccordement de plusieurs contacteurs à clé ou de digicodes vous avez besoin d'une prise-multigle (pour couplage en série), art. nr. 151 228.  
Vous trouverez des instructions pour le raccordement de plusieurs éléments de commande dans le plan de connexion de branchement.*



Avant de raccorder les éléments de commande externes, il faut retirer la prise de court-circuitage de la prise X10 (27) de la commande. Raccorder ensuite les éléments de commande avec prise.

## 5. Raccordement et mise en service des extensions

---

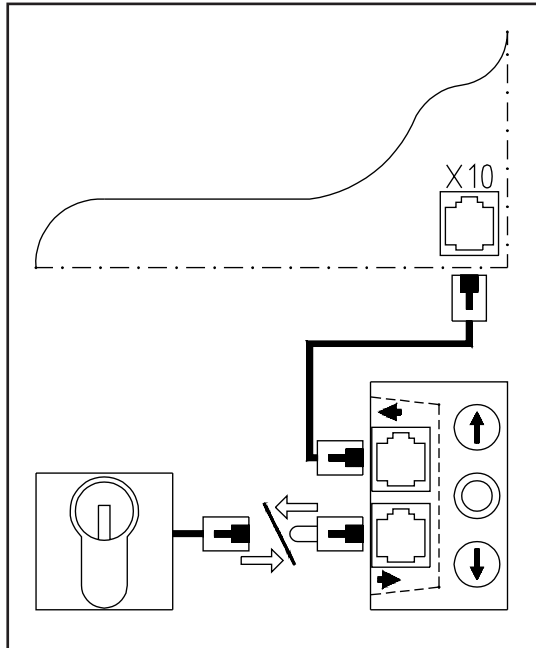
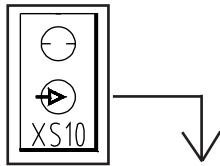
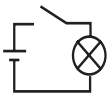

### Contrôle de fonction :

- Actionner l'élément de commande externe  
⇒ **La fonction désirée doit être obtenue.**

## 5. Raccordement et mise en service des extensions

### 5.2.2 Raccordement d'éléments de commande externes sans prise

Exemples pour éléments de commande externes sans prise :

- Contacteur à tirette EZ 01 art. nr. 151 050
- Bouton-poussoir ED 03 art. nr. 45 039
- Bouton-poussoir EDA 20 art. nr. 561 638
- Dicode EBC 02 art. nr. 564 445
- Cellule photo-électrique EL 40 art. nr. 564 600
- Cellule photo-électrique EL 41 art. nr. 564 902



#### Raccordement des éléments de commande

Raccorder les éléments de commande au bornier **X2c** (39).

**Plan de connexion** Éléments de commande S2 et S4 stoppent un entraînement en marche:

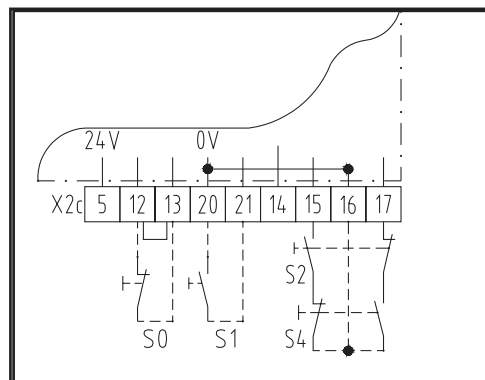
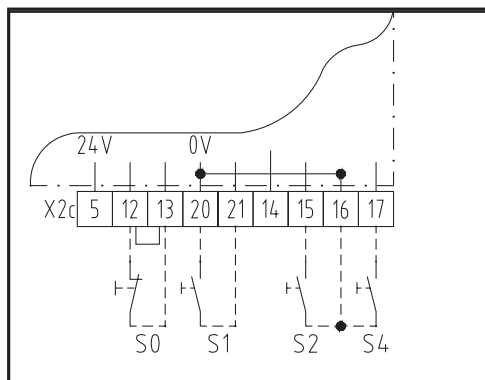
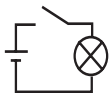

**Les fonctions suivantes sont disponibles au bornier X2c :**

- |                        |                      |  |
|------------------------|----------------------|--|
| <b>S0 (ARRET):</b>     | raccordement:        | bornes 12 et 13 (débrancher le pont de court-circuitage) |
|                        | type de contact:     | contact d'ouverture                                      |
|                        | type de branchement: | plusieurs contacts doivent être branchés en série !      |
| <b>S1 (IMPULSION):</b> | raccordement:        | bornes 20 et 21  |
|                        | type de contact:     | contact de fermeture                                     |
|                        | type de branchement: | plusieurs contacts doivent être branchés en parallèle !  |
| <b>S2 (OUVERTURE):</b> | raccordement:        | bornes 16 et 15  |
|                        | type de contact:     | contact de fermeture                                     |
|                        | type de branchement: | plusieurs contacts doivent être branchés en parallèle !  |
| <b>S4 (FERMETURE):</b> | raccordement:        | bornes 16 et 17  |
|                        | type de contact:     | contact de fermeture                                     |
|                        | type de branchement: | plusieurs contacts doivent être branchés en parallèle !  |

## 5. Raccordement et mise en service des extensions

**Plan de connexion** éléments de commande S2 et S4 ne stoppent pas un entraînement en marche :

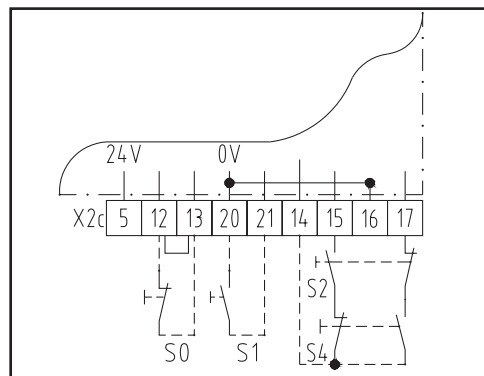
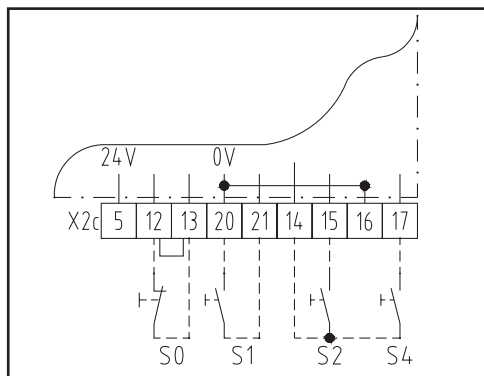
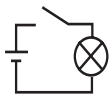

**Les fonctions suivantes sont disponibles au bornier X2c :**

S0 (ARRET):	raccordement:	bornes 12 et 13 (débrancher le pont de court-circuitage)
	type de contact:	contact d'ouverture
	type de branchement:	plusieurs contacts doivent être branchés en série !
S1 (IMPULSION):	raccordement:	bornes 20 et 21
	type de contact:	contact de fermeture
	type de branchement:	plusieurs contacts doivent être branchés en parallèle !
S2 (OUVERTURE):	raccordement:	bornes 14 et 15
	type de contact:	contact de fermeture
	type de branchement:	plusieurs contacts doivent être branchés en parallèle !
S4 (FERMETURE):	raccordement:	bornes 14 et 17
	type de contact:	contact de fermeture
	type de branchement:	plusieurs contacts doivent être branchés en parallèle !



**Contrôle de fonctions:**

- Manipulez votre élément de commande  
⇒ **La fonction souhaitée doit se vérifier.**

### 5.3 Cellules photo-électriques externes

**Fonction :** la cellule photo-électrique externe surveille la zone de passage de la porte. Si un obstacle se trouve dans la zone de passage lors de la fermeture, la porte s'ouvre à nouveau toute grande. Si la course automatique de fermeture est enclenchée, le temps de la PORTE OUVERTE est prolongé par le déclenchement de la cellule photo-électrique.



**Lorsque la porte est fermée, les barrages photoélectriques sont déclenchés. Pour le réglage du barrage photoélectrique, ouvrir complètement la porte ou en partie**

## 5. Raccordement et mise en service des extensions

### Raccordement d'une cellule photoélectrique

Cellule photo-électrique EL 20

art. nr. 153 561

Cellule photo-électrique EL 21

art. nr. 152 705

Cellule photo-électrique EL 22

art. nr. 152 706



Déplacer le commutateur de programmation **S20** (36) se trouvant sur la platine de commande en position OFF (soulever ici la plaque de recouvrement dans la commande). Raccorder la cellule photo-électrique à la prise **X20** (28) dans la commande. Le câblage de la cellule photo-électrique s'effectue suivant croquis ci-dessous.

### Plan de connexion du raccordement cellule photo-électrique :

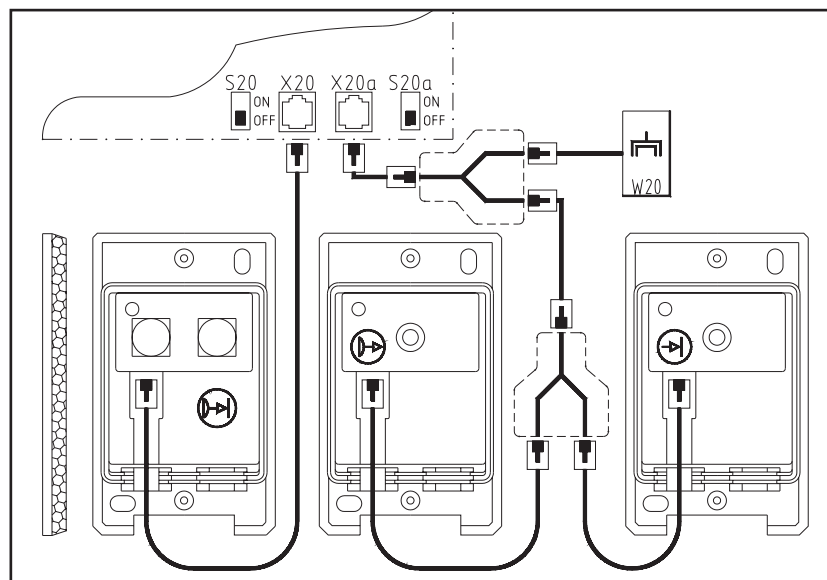
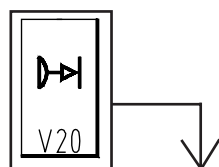
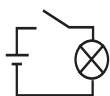

### Raccordement d'une cellule photo-électrique supplémentaire

Déplacer également l'autre commutateur de programmation **S20a** (37) se trouvant sur la platine de commande en position OFF (soulever ici la plaque de recouvrement dans la commande). La deuxième cellule photo-électrique est raccordée à la prise d'antenne **X20a** (26). Si une antenne est déjà raccordée à cette prise, il faut alors raccorder un adaptateur (embranchement pour système à prise, à triple sortie, art. nr. 562 849) et un conducteur plat (art. nr. 562 759) conformément au plan de connexion ci-dessus.



### Contrôle de fonction:

Actionner la porte dans le sens fermeture. Interrompre le rayon lumineux de la cellule photo-électrique. La porte s'arrête et puis s'ouvre complètement.

-Si ce n'est pas le cas, vérifier la position du commutateur de codage **S20/S20a**.

# 5. Raccordement et mise en service des extensions

## 5.4 Signalisations des positions finales (relais)

**Fonction** lorsque les positions finales PORTE OUVERTE / PORTE FERMEE sont atteintes, le relais correspondant se met en marche.

### Raccordement de la platine relais de sortie

(art. nr. 153 044)

*Mention : compléter le cas échéant le boîtier de commande par un petit boîtier de système avec support platine (art. nr. 153 132).*

**Brancher toujours la fiche à câble plat de façon à ce que le câble plat soit coudé en direction du bord de la platine.**



Raccorder la platine relais et la commande au câble plat joint.



Platine relais : prise embrochable **X4**  
Commande : prise embrochable **X8a** (33)

**Détail plan de connexion** signalisations des positions finales (relais) :

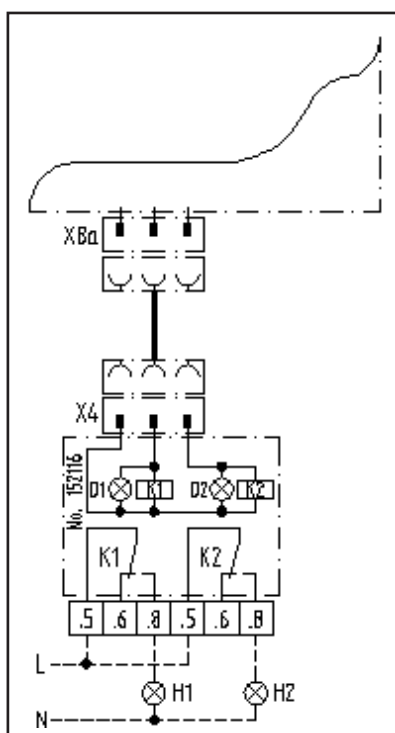
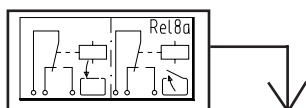
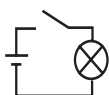

#### Légende:

- D1 Voyant de contrôle PORTE FERMEE
- D2 Voyant de contrôle PORTE OUVERTE
- H1 Voyant de signalisation PORTE FERMEE
- H2 Voyant de signalisation PORTE OUVERTE
- K1 Relais PORTE FERMEE
- K2 Relais PORTE OUVERTE

#### Prises embrochables:

- X4 Commande de relais
- X8a Relais position finale (dans la commande)

----- Câblage sur place

## 5. Raccordement et mise en service des extensions

### 5.5 Raccordement des voyants de signalisation pour la fonction de fermeture (art. nr. 153 131)

**Fonction:** les voyants de signalisation clignotent, lorsque la manoeuvre fonctionne. Lorsque la course de fermeture automatique est branchée, les voyants de signalisation clignotent en plus pendant la phase de préavis .



#### Raccordement de la platine relais

**Brancher toujours la fiche à câble plat de façon à ce que le câble plat soit coudé en direction du bord de la platine.**

Raccorder la platine relais et la commande au câble plat joint.

Platine relais : prise embrochable **X4a**  
Commande : prise embrochable **X8b** (32)

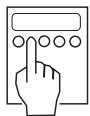

#### Programmation de la course automatique de fermeture

Lorsque la fermeture automatique est branchée, la porte ouverte est maintenue ouverte pour la durée de 30 sec. (période PORTE OUVERTE) et se ferme ensuite automatiquement après 5 sec. (phase de préavis).

*Mention :* les réglages suivants sont effectués à l'aide de l'outil de réglage (40) qui fait partie de la livraison.

- Appuyer touche P (10) et brancher le courant et ne lâcher la touche P que lorsque le contrôle de système est clôturé. ⇒ La course de fermeture est branchée ou débranchée (Lors du branchement les feux de signalisation clignotent pendant 5 sec.)

#### Détail plan de connexion relais des voyants de signalisation:

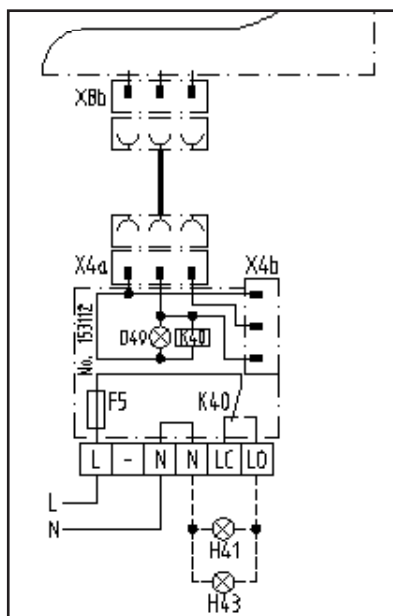
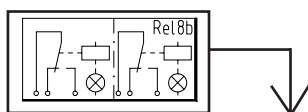
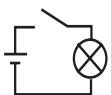

#### Légende:

D40 Voyant de contrôle VOYANTS DE SIGNALISATION  
F5 Fusible réseau (max. 4A)  
H41 Voyant de signalisation SORTIE (orange)  
H43 Voyant de signalisation ENTREE (orange)  
K40 Relais VOYANTS DE SIGNALISATION

#### Prises embrochables

X4a Commande relais  
X4b Commande relais  
X8b Relais voyant de signalisation (dans la commande)

----- Câblage sur place

## 5. Raccordement et mise en service des extensions

### 5.6 Eclairage (relais de fonction spéciale )

**Fonction** Lors de la mise en route de l'entraînement ,le relais est connecté un court moment (relais à contact de passage ).

#### Raccordement de la platine relais de sortie

(art. nr. 153 044)

*Mention : compléter le cas échéant le boîtier de commande par un petit boîtier de système avec support platine (art. nr. 153 132).*

**Brancher toujours la fiche à câble plat de façon à ce que le câble plat soit coudé en direction du bord de la platine.**



Raccorder la platine relais et la commande au câble plat joint.



Platine relais : prise embrochable **X4**  
 Commande : prise embrochable **X8d** (35)

**Détail plan de connexion** Eclairage (relais de fonction spéciale):

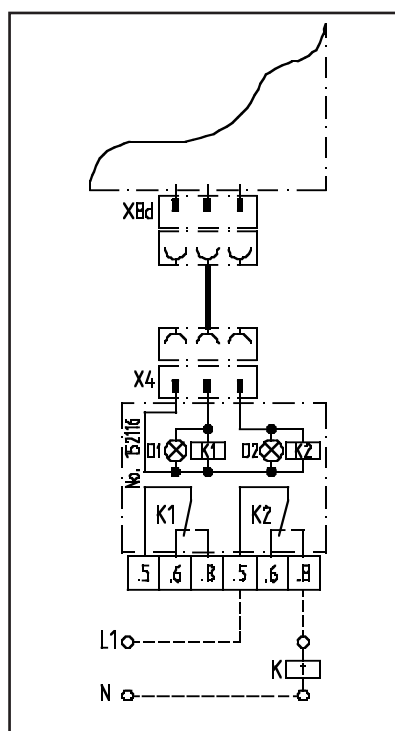
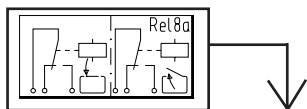
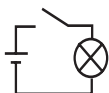

#### Légende:

K Lumière automatique (à prévoir )  
 K1 Relais ENTRAÎNEMENT MARCHÉ  
 (RELAIS A CONTACT DE PASSAGE)  
 K2 Relais ENTRAÎNEMENT MARCHÉ  
 (RELAIS A CONTACT DE PASSAGE)

#### Prises embrochables:

X4 Commande de relais  
 X8d Relais de fonction spéciale )  
 (dans la commande)

----- Câblage sur place



Respecter les normes en vigueur ! Séparer absolument les fils de commande des fils d'alimentation dans des gaines différentes ! Tension de commande 24 V CC.  
 Attention basse tension !  
 Une tension étrangère aux bornes X2c, X5 à X41 peut détruire toute l'électronique !

## 6. Appendice

### 6.1.1 Plan de connexion de la commande A 60 (avec manoeuvre de porte WA 100, ITO 100)

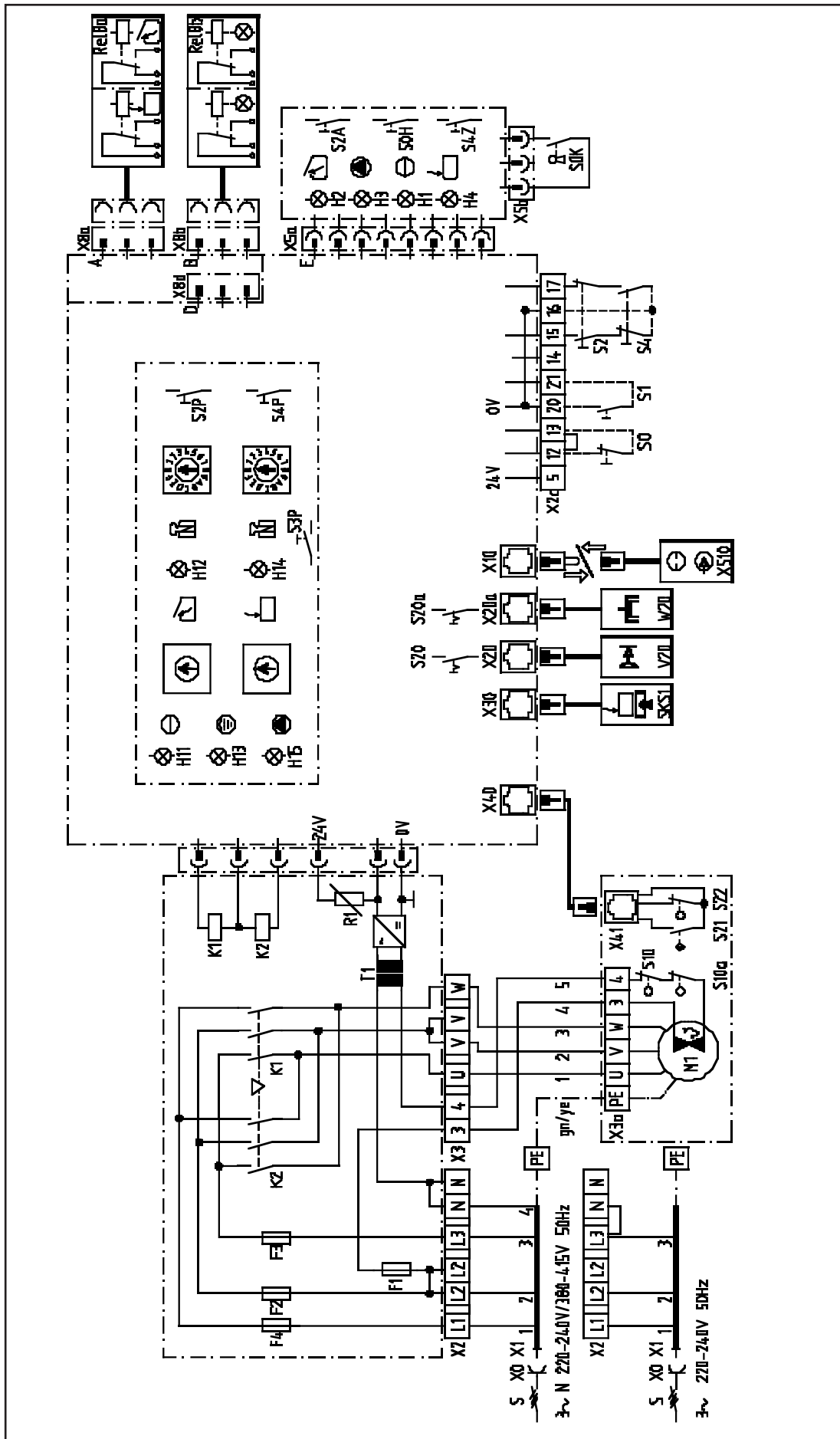

## Légende:

### Voyants de contrôle :

H1, H11	TENSION DE SERVICE
H2, H12	PORTE OUVERTE
H3	TEST SKS
H4, H14	PORTE FERMEE
H13	Commande D'IMPULSION
H15	DERANGEMENT
K1	Relais d'inversion OUVERT
K2	Relais d'inversion FERME
M1	Moteur avec protection thermique
R1	Protection court-circuit
S	◆ Interrupteur principal
S0	◆ Contact ARRET
S0H	Contact ARRET
S0K	Interrupteur à clé
S1	◆ Contact IMPULSION
S2	◆ Contact OUVERT
S2A	Contact OUVERT
S2P	Contact de contrôle OUVERT
S3P	Touche PROGRAMMATION
S4	◆ Contact FERME
S4P	Contact de contrôle FERME
S4Z	Contact FERME
S10	* Interrupteur
S10a	* TREUIL MANUEL DE SECOURS
S20	Interrupteur
S20a	DEBRAYAGE D'ENTRETIEN
S21	Interrupteur de programmation
S22	CELLULE PHOTO-ELECTRIQUE
T1	Interrupteur de programmation
X0	+ 2. Barrage photoélectrique
X1	Palpeur compte- tours
	Palpeur point de référence
	Transformateur
	Prise de courant du réseau
	Câble du réseau avec prise

### Fusibles :

F1	Fusible (max. 125 mA)
F2-F4	Fusibles principaux (max. 6,3 A)

### Bornes de raccordement :

X2	Câble du réseau
X2c	Appareils de commande
X3	Manoeuvre électuque
X3a	Moteur

### Prises embrochables :

X5	Clavier à effleurement
X5a	Interrupteur à clé
X8a	Relais positions finales
X8b	Relais voyants de signalisation
X8d	Relais de fonction spéciale
X10	Eléments de commande externes
X20	Cellule photo-électrique externe
X20a	Antenne électronique
X30	Sécurité de contact
X40	Palpeur compte-tours manoeuvre
X41	Palpeur compte-tours moteur

### Plans de connexion accessoires (détail) :

Rel8a	Relais POSITIONS FINALES → voir page 19
Rel8b	Relais VOYANTS DE SIGNALISATION → voir page 20
SKS1	Sécurité de contact → voir page 11
V20	Cellule photo-électrique externe → voir page 17
W20	Antenne électronique
Xs10	Eléments de commande externes → voir page 15

- + sur place
- ◆ le cas échéant
- \* seulement WA 100

# 6. Appendice

## 6.1.2 Plan de connexion de la commande B 60 (avec manoeuvre de porte WA 100, ITO 100)

**Respecter les normes en vigueur ! Séparer absolument les fils de commande des fils d'alimentation dans des gaines différentes ! Tension de commande 24 V CC. Attention basse tension ! Une tension étrangère aux bornes X2c, X5 à X41 peut détruire toute l'électronique !**

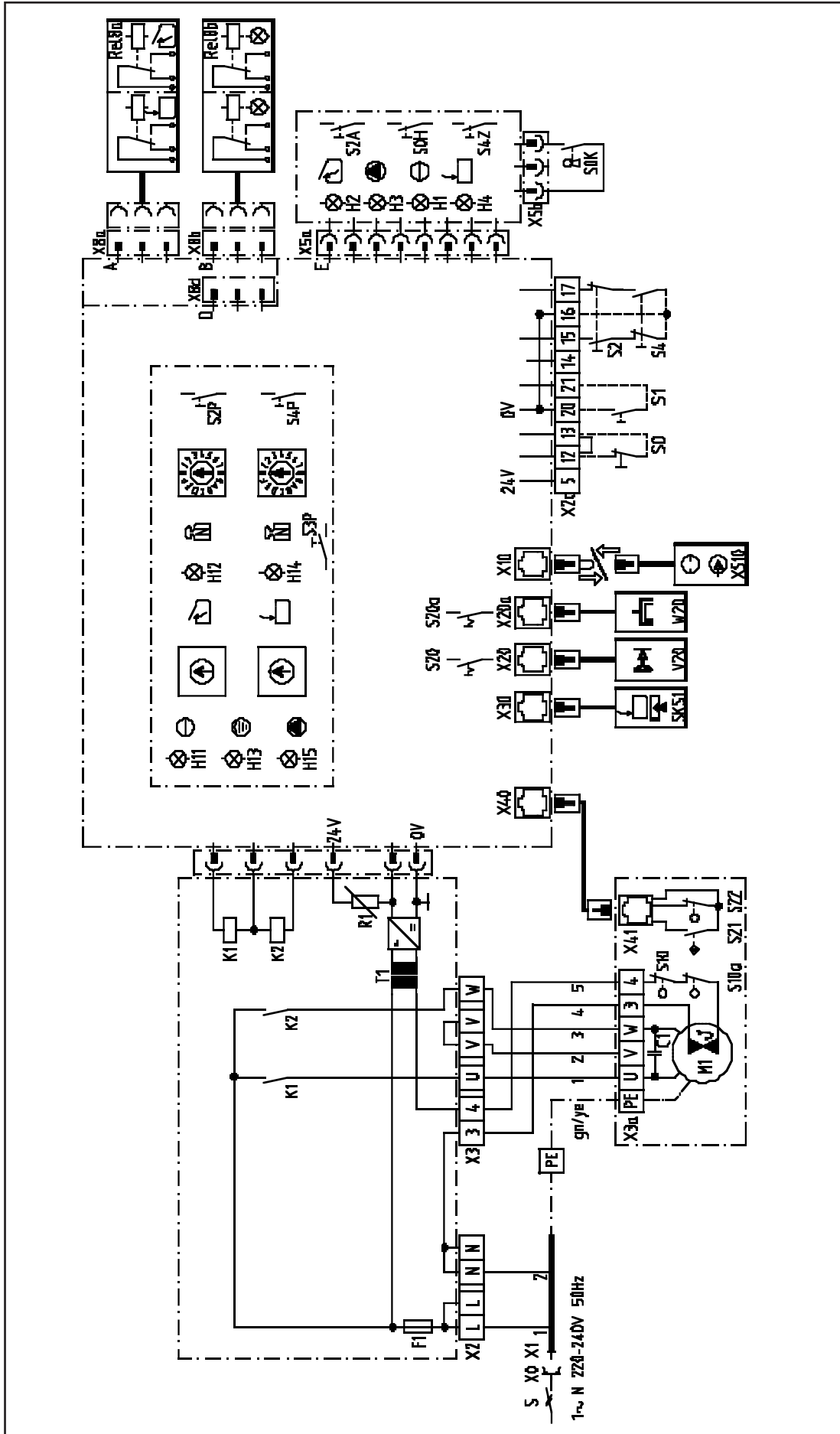

## Légende:

### Voyants de contrôle :

H1, H11	TENSION DE SERVICE
H2, H12	PORTE OUVERTE
H3	TEST SKS
H4, H14	PORTE FERME
H13	COMMANDE D'IMPULSION
H15	DERANGEMENT
C1	Condensateur du moteur
K1	Relais d'inversion OUVERT
K2	Relais d'inversion FERME
M1	Moteur avec protection thermique
R1	Protection court-circuit
S	◆ Interrupteur principal
S0	◆ Contact ARRET
S0H	Contact ARRET
S0K	Interrupteur à clé
S1	◆ Contact IMPULSION
S2	◆ Contact OUVERT
S2A	Contact OUVERT
S2P	Contact de contrôle OUVERT
S3P	Touche PROGRAMMATION
S4	◆ Contact FERME
S4P	Contact de contrôle FERME
S4Z	Contact FERME
S10	* Interrupteur
S10a	* Interrupteur
S20	DEBRAYAGE D'ENTRETIEN
S20a	Interrupteur de programmation
S21	2. Barrage photoélectrique
S22	Palpeur compte-tours
T1	Palpeur point de référence
X0	+ Transformateur
X1	Prise de courant du réseau
	Câble du réseau avec prise

### Fusibles :

F1 Fusible (max. 6,3 A)

### Bornes de raccordement :

X2 Câble du réseau  
 X2c Appareils de commande  
 X3 Entraînement  
 X3a Moteur

### Prises embrochables :

X5 Clavier à effleurement  
 X5a Interrupteur à clé  
 X8a Relais positions finales  
 X8b Relais voyants de signalisation  
 X8d Relais de fonction spéciale  
 X10 Eléments de commande externes  
 X20 Cellule photo-électrique externe  
 X20a Antenne électronique  
 X30 Sécurité de contact  
 X40 Palpeur compte- tours menouvre  
 X41 Palpeur compte- tours moteur

### Plans de connexion accessoires (détail) :

Rel8a Relais POSITIONS FINALES  
 → voir page 19  
 Rel8b Relais VOYANTS DE SIGNALISATION  
 → voir page 20  
 SKS1 Sécurité de contact  
 → voir page 11  
 V20 Cellule photo-électrique externe  
 → voir page 17  
 W20 Antenne électronique  
 Xs10 Eléments de commande externes  
 → voir page 15

+ sur place  
 ◆ le cas échéant  
 \* seulement WA 100

# 6. Appendice

## 6.2 Instructions de contrôle

Indice de panne	Signalisation	Cause	Réparation
Pas de tension	Le voyant de contrôle TENSION DE COMMANDE ne s'allume pas	La tension manque  WA100: La chaîne manuelle de secours n'est pas en position de repos WA 100: La manoeuvre est débrayée  Réaction de la protection thermique dans le moteur	Vérifier la tension. Contrôler les fusibles dans la distribution électrique, le fusible de précision dans la commande et les connexions au réseau  Placer la chaîne manuelle de secours en position de repos (voir instructions de montage de la manoeuvre)  Faire encliqueter le débrayage d'entretien ou le débrayage rapide  Faire refroidir le moteur
Pas de réaction après commanded'impulsion	Voyant de contrôle DERANGEMENT s'allume pour la durée de la COMMANDE d'impulsion	La commande est verrouillée à clé (marquage rouge) Le circuit de veille (éléments de commande) est interrompu Le circuit de veille (élément de porte) est interrompu	dévéssouiller la commande (marquage bleu)  Enficher la prise de court-circuitage ou la prise de l'élément de dans la prise <b>X10</b>  Raccorder la touche arrêt aux bornes 12 et 13  Vérifier les sécurités mou de câble, du portillon et du dispositif d'arrêt
Radio-télécommande	Le voyant de contrôle COMMANDE D'IMPULSION ne clignote pas après COMMANDE d'impulsion par l'émetteur manuel	L'antenne électronique n'est pas branchée Fausse programmation du codage de l'émetteur manuel Pile vide	Raccorder l'antenne (voir page 13)  Programmer un nouveau codage (voir page 13)  Placer une nouvelle pile (9V, IEC.6F22)
Limitation d'effort	Le voyant de contrôle DERANGEMENT s'allume	Limitation d'effort trop sensible La porte est lourde à manoeuvrer	Régler la limitation d'effort moins sensible (voir page 9)  Entretien l'installation de la porte (graisser p.ex.)
La porte ne se laisse qu'ouvrir	Le voyant de contrôle DERANGEMENT clignote	Interrupteur de programmation S20 / 20a en position OFF, mais aucune cellule photo-électrique branchée Interrupteur du point de référence mal réglé	Inverser l'interrupteur de programmation S20 / S20a ou raccorder la cellule photo-électrique  Régler le point de référence (voir page 8)
La porte ne se ferme qu'en commande sans auto-maintien	Le voyant de contrôle DERANGEMENT clignote Le voyant de contrôle rouge sur la platine de l'optopalpeur ne s'allume pas	L'optopalpeur n'est pas branché Câble en spirale défectueux Les optopalpeurs ne sont pas dans le profil ou sont défectueux Le profil terminal de porte est déformé Le palpeur compte-tours est défectueux	Raccorder l'optopalpeur (voir page 11)  Vérifier le câble en spirale et les raccordements  Vérifier le montage des optopalpeurs ou les remplacer  Ajuster le profil terminal de porte ou le remplacer  Faire vérifier la manoeuvre électrique
La manoeuvre ne se met qu'un court moment en marche Aucune fonction	Les voyants de contrôle COMMANDE D'IMPULSION et DERANGEMENT clignotent Les voyants de contrôle COMMANDE D'IMPULSION et DEANGEMENT clignotent mutuellement	Erreur dans l'unité de commande	Faire vérifier l'unité de commande

\* si la sécurité de contact est connectée

# Explication des symboles

## Symboles pour l'utilisation de cette notice d'instructions :



Avertissement

Des informations importantes de sécurité suivent, à respecter absolument pour éviter des dégâts corporels ou matériels !



Description du procédé

Une directive pour le raccordement mécanique ou électrique suit.

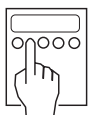

Instruction de programmation

Il faut tout d'abord programmer la commande, lorsque la plupart des éléments de commande sont raccordés.



Contrôle de fonction

Après raccordement et programmation de la plupart des éléments de commande, la commande peut être contrôlée sur sa fonction. Cela est rationnel afin de reconnaître immédiatement une erreur et ainsi d'épargner du temps.

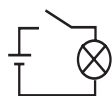

Plans de connexion et de raccordement

Symbole	Signification
	Service, tension du réseau
	Donnée d'impulsion
	Dérangement
	Porte ouverte
	Porte fermée
	Porte DEMI-OUVERTE
	Arrêt
	Éléments de commande externes
	Antenne électronique
	Cellule photo-électrique externe
	Émetteur (optopalpeur, cellule photoélectrique)
	Récepteur (optopalpeur, cellule photo-électrique)
	Sécurité de contact
	Palpeur compte-tours

Symbole	Signification
	Limitation d'effort PORTE OUVERTE
	Limitation d'effort PORTE FERMEE
	Temps d'ouverture
	Phase d'avertissement
	Entretien
	Vers la commande
	Secusite mou de câble
	Câble de raccordement
	Sécusite portillon

Droits d'auteur réservés.  
Reproduction même partielle uniquement avec notre autorisation.  
Modifications techniques réservés.